



PÉRGOLA

HANDBUCH / INSTALLATIONS ANLEITUNG







00. INHALT

INDEX

01. SICHERHEITSHINWEIS	1B
02. DIE MARKISE	
<u>PERGOLA</u>	4A
<u>TECHNISCHE EIGENSCHAFTEN</u>	4A
03. INSTALLATION	
<u>BEFESTIGUNG ZWISCHEN ZWEI WÄNDEN</u>	5
<u>BEFESTIGUNG AN WAND UND MIT STANDPROFILE</u>	6
<u>BEFESTIGUNG MIT STANDPROFILE</u>	7
<u>MONTAGE DES MOTOR, TUCH UND STEUERUNG</u>	8
<u>MONTAGE DER PERGOLA ABDECKUNG</u>	9
04. EINSTELLUNG	
<u>ENDKURS</u>	10A
<u>MANUELLES ÖFFNEN/SCHLIESSEN</u>	10B
05. FEHLERBEHEBUNG	
<u>ANWEISUNG FÜR DIE ENDVERBRAUCHER UND TECHNIKER</u>	11

01. SICHERHEITSINFORMATION

ACHTUNG:

	Dieses Produkt wird in Übereinstimmung mit den Sicherheitsnormen der Europäischen Gemeinschaft (EC) zertifiziert.
RoHS	Dieses Produkt entspricht der Richtlinie 2011/65/EU des Europäischen Parlaments und des Rates zur Beschränkung der Verwendung bestimmter gefährlicher Stoffe in elektrischen und elektronischen Geräten sowie der delegierten Richtlinie (EU)2015/863 der Kommission.
	(Anzuwenden in Ländern mit Recycling-Systemen). Diese Kennzeichnung auf dem Produkt oder der Literatur gibt an, dass das Produkt und elektronisches Zubehör (Ladegerät, USBKabel, elektronisches Material, Handsender usw.) sollten nicht mit dem Hausmüll am Ende seiner Nutzungsdauer entsorgt werden. Um mögliche Schäden für die Umwelt oder der menschlichen Gesundheit durch unkontrollierte Abfallentsorgung zu vermeiden, trennen Sie diese Elemente von anderen Arten von Müll und entsorgen Sie die nachhaltige Wiederverwertung um stofflichen Ressourcen zu fördern. Private Nutzer sollten den Händler, bei dem sie das Produkt gekauft haben oder die Nationale Umweltbehörde kontaktieren um Einzelheiten darüber, wo und wie sie diese Produkte für eine umweltfreundliche Weise recyceln, wiederverwerten können. Gewerbliche Nutzer sollten sich an ihren Lieferanten wenden und die Allgemeinen Bedingungen des Kaufvertrages prüfen. Dieses Produkt und deren elektronische Zubehörteile dürfen nicht mit anderen gewerblichen Abfällen Müll gemischt werden.
	
	Diese Kennzeichnung zeigt an, dass das Produkt und elektronisches Zubehör ab. (Ladegerät, USB-Kabel, elektronische Geräte, Steuerungen, etc.), einer elektrischen Entladungen unterliegen. Seien Sie vorsichtig beim Umgang mit dem Produkt und achten Sie auf alle Sicherheitsbestimmungen in diesem Handbuch.

01. SICHERHEITSINFORMATION

ALLGEMEINE HINWEISE

- Dieses Handbuch enthält wichtige Informationen zur Sicherheit und Gebrauch. Lesen Sie alle Anweisungen sorgfältig durch, bevor Sie mit der Installation / Verwendung beginnen, und bewahren Sie dieses Handbuch an einem sicheren Ort auf, damit Sie es bei Bedarf jederzeit abrufen können.
- Dieses Produkt ist nur zur Verwendung wie in diesem Handbuch beschrieben vorgesehen. Jede andere Anwendung oder Operation, die nicht berücksichtigt wird, ist ausdrücklich untersagt, da dadurch das Produkt beschädigt werden und/oder Personen gefährdet werden können, die zu schweren Verletzungen führen können.
- Dieses Handbuch richtet sich in erster Linie an professionelle Installateure und entbindet nicht die Verantwortung des Benutzers, den Abschnitt "Anwendungsnormen" zu lesen, um die korrekte Funktion des Produkts sicherzustellen.
- Die Installation und Reparatur dieses Geräts darf nur von qualifizierten und erfahrenen Technikern durchgeführt werden, um sicherzustellen, dass alle diese Verfahren in Übereinstimmung mit den geltenden Gesetzen und Bestimmungen ausgeführt werden. Nicht professionellen und unerfahrenen Benutzern ist es ausdrücklich untersagt, Maßnahmen zu ergreifen, es sei denn, dies wird von spezialisierten Technikern ausdrücklich verlangt.
- Installationen müssen häufig überprüft werden, um Unwucht und Anzeichen von Verschleiß, Kabel, Federn, Scharnieren, Rädern, Stützen oder anderen mechanischen Montageelementen zu überprüfen.
- Nutzen Sie das Gerät nicht, wenn Reparaturen oder Einstellungen erforderlich sind.
- Bei Wartung, Reinigung und Austausch von Teilen muss das Produkt von der Stromversorgung getrennt werden. Dies gilt auch für alle Vorgänge, bei denen die Produktabdeckung geöffnet werden muss.
- Die Verwendung, Reinigung und Wartung dieses Produkts kann von Personen ab 8 Jahren und von Personen, deren körperliche, sensorische oder geistige Leistungsfähigkeit eingeschränkt ist, oder von Personen ohne Kenntnis der Funktionsweise des Produkts, sofern vorhanden, durchgeführt werden

- die Beaufsichtigung oder Anweisung von Personen, die Erfahrung mit der Verwendung des Produkts auf sichere Weise haben und die damit verbundenen Gefahren verstehen.
- Kinder sollten nicht mit dem Produkt oder Öffnungsvorrichtungen spielen, um ein unbeabsichtigtes Auslösen der motorisierten Tür oder des Tores zu verhindern.

HINWEISE FÜR DEN INSTALLATEUR

- Bevor Sie mit den Installationsverfahren beginnen, stellen Sie sicher, dass Sie über alle Geräte und Materialien verfügen, die für die Installation des Produkts erforderlich sind.
- Sie sollten sich den Schutzindex (IP) und die Betriebstemperatur notieren, um sicherzustellen, dass er für den Installationsort geeignet ist.
- Stellen Sie dem Benutzer das Produkthandbuch zur Verfügung und informieren Sie ihn, wie im Notfall damit umzugehen ist.
- Wenn der Automatismus an einem Tor mit einer Fußgängertür installiert ist, muss ein Türverriegelungsmechanismus installiert werden, während das Tor in Bewegung ist.
- Installieren Sie das Produkt nicht "verkehrt herum" oder durch Elemente, die sein Gewicht nicht tragen. Fügen Sie bei Bedarf an strategischen Punkten Halterungen hinzu, um die Sicherheit des Automatismus zu gewährleisten.
- Installieren Sie das Produkt nicht in explosionsgefährdeten Bereichen.
- Die Sicherheitseinrichtungen müssen die möglichen Quetsch-, Schnitt-, Transport- und Gefahrenbereiche der motorisierten Tür oder des Tores schützen.
- Stellen Sie sicher, dass die zu automatisierenden Elemente (Tore, Türen, Fenster, Jalousien usw.) einwandfrei funktionieren und ausgerichtet und eben sind. Stellen Sie außerdem sicher, dass sich die erforderlichen mechanischen Anschläge an den entsprechenden Stellen befinden.
- Die elektronische Steuerung muss an einem Ort installiert werden, der vor Flüssigkeiten (Regen, Feuchtigkeit usw.), Staub und Schädlingen

01. SICHERHEITSINFORMATION

- geschützt ist.
- Sie müssen die verschiedenen elektrischen Kabel durch Schutzschläuche verlegen, um sie vor mechanischen Belastungen, im Wesentlichen am Stromkabel, zu schützen. Bitte beachten Sie, dass alle Kabel von unten in den Steuerungskasten eingehen müssen.
- Wenn der Automatismus in einer Höhe von mehr als 2,5m über dem Boden oder einer anderen Zugangsebene installiert werden soll, müssen die Mindestanforderungen für Sicherheit und Gesundheitsschutz für den Einsatz von Arbeitsmitteln durch die Arbeiter bei der Arbeit des Unternehmens beachtet werden. Richtlinie 2009/104 EG des Europäischen Parlaments und des Rates vom 16. September 2009.
- Bringen Sie das permanente Etikett für die manuelle Freigabe so nah wie möglich am Mechanismus an.
- An den stationären Stromversorgungsleitungen des Produkts muss ein Trennmittel, wie z. B. ein Schalter oder ein Trennschalter an der Schalttafel, gemäß den Installationsvorschriften vorgesehen sein.
- Wenn für das zu installierende Produkt eine Stromversorgung mit 230V oder 110V erforderlich ist, stellen Sie sicher, dass der Anschluss an eine Schalttafel mit Erdungsanschluss erfolgt.
- Das Produkt wird nur mit Niederspannungssicherheit mit elektronischer Steuerung betrieben. (nur bei 24V Motoren)

HINWEISE AN DEN BENUTZER

- Bewahren Sie dieses Handbuch an einem sicheren Ort auf, an dem Sie sich bei Bedarf jederzeit informieren können.
- Wenn das Produkt ohne Vorbereitung mit Flüssigkeiten in Kontakt kommt, muss es sofort vom Strom getrennt werden, um Kurzschlüsse zu vermeiden, und einen qualifizierten Techniker hinzuziehen.
- Vergewissern Sie sich, dass der Installateur Ihnen das Produkthandbuch zur Verfügung gestellt und Sie informiert hat, wie Sie im Notfall mit dem Produkt umgehen.
- Wenn das System repariert oder modifiziert werden muss, entsperren Sie das

- Gerät, schalten Sie die Stromversorgung aus und nutzen Sie es erst wieder, wenn alle Sicherheitsbedingungen erfüllt sind.
- Im Falle eines Auslösens von Leistungsschaltern oder einem Ausfall der Sicherung, lokalisieren Sie die Störung und beheben, bevor der Leistungsschalter zurückgesetzt oder die Sicherung ausgetauscht wird. Wenn die Störung nicht anhand dieses Handbuchs repariert werden kann, wenden Sie sich an einen Techniker.
- Halten Sie den Aktionsbereich des motorisierten Tor während der Bewegung frei und erzeugen Sie keinen Widerstand gegen die Bewegung.
- Nehmen Sie keine Arbeiten an den mechanischen Elementen oder Scharnieren vor, wenn sich das Produkt in Bewegung befindet.

VERANTWORTUNG

- Der Lieferant lehnt jegliche Haftung ab, wenn:
 - produktausfall oder Verformung durch unsachgemäße Installation, Verwendung oder Wartung!
 - wenn die Sicherheitsvorschriften bei der Installation, Verwendung und Wartung des Produkts nicht beachtet werden.
 - wenn die Anweisungen in diesem Handbuch nicht befolgt werden.
 - wenn Schäden entstehen durch unbefugte Änderungen.
 - In diesen Fällen erlischt die Garantie.

MOTORLINE ELECTROCELOS SA.

Travessa do Sobreiro, nº29
4755-474 Rio Côvo (Santa Eugénia)
Barcelos, Portugal

LEGENDE YMBOLE



- Wichtige Sicherheitshinweise



- Nützliche Informationen



- Programmierinformationen



- Potentiometer Informationen



- Informationen zu Anschlüssen



- Tasteninformationen

02. DIE MARKISE

PERGOLA

Die **PERGOLA** ist eine einfache und elegante Markise zum Schutz vor Sonnenlicht, die an alle Arten von Freizeitbereichen wie Terrassen, Pool Bereichen, Gastronomie im Freien angepasst werden kann.

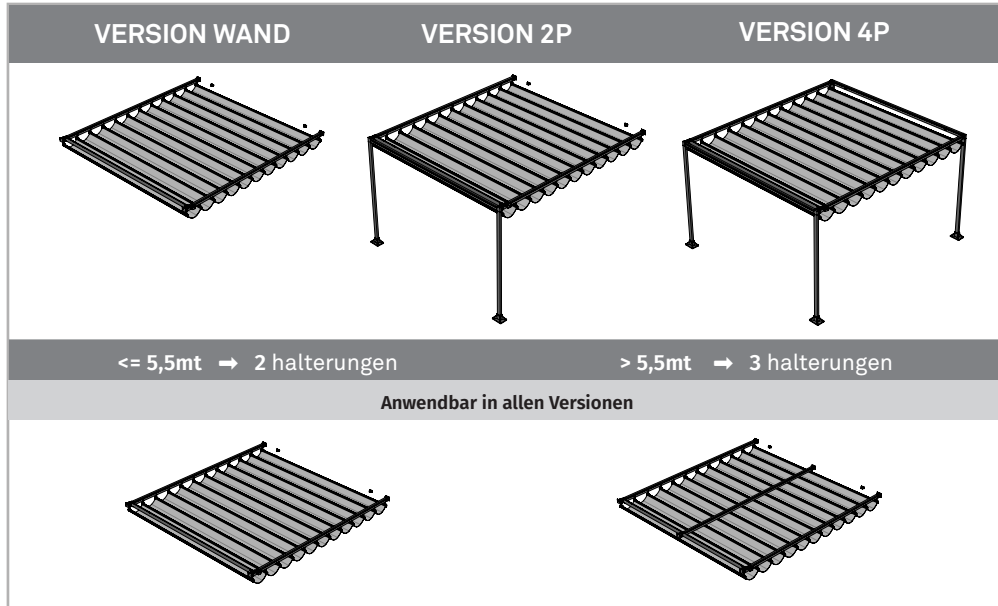

TECHNISCHE EIGENSCHAFTEN

Die technischen Eigenschaften des **PERGOLA** motors sind wie folgt:

Technische Daten des Motors TUB 90M8 MT

• Stromversorgung	AC 230V 50Hz
• Leistung	227W
• Geschwindigkeit	12RPM
• Stärke	40Nm
• Hebt bis	<90Kgs
• Lärm	<43dB
• Betriebszeit	4min
• Durchmesser	ø45mm
• Gesamtgewicht	3,70Kgs

02. DIE MARKISE

TECHNISCHE EIGENSCHAFTEN

Die Markise hat folgende Komponenten:

- 01• Vertikal Standprofil
- 02• Ausfallprofil
- 03• Querprofil
- 04• Verbindung Teil der Profile
- 05• Rollen
- 06• Wandhalterung
- 07• Manöver Seil
- 08• Motor TUB90M8 MT
- 09• Motorhalterung
- 10• Wickel Welle ø78mm
- 11• Wellen Buchse
- 12• Befestigungsplatte
- 13• Wellen Stift
- 14• Seilplatte
- 15• Tuch
- 16• Tuchprofil
- 17• Boden Sockel
- 18• Motor Einstell Kurbel
- 19• Pergola Abdeckung
- 20• FALK Handsender
- 21• Handkurbel
- 22• Steuerung

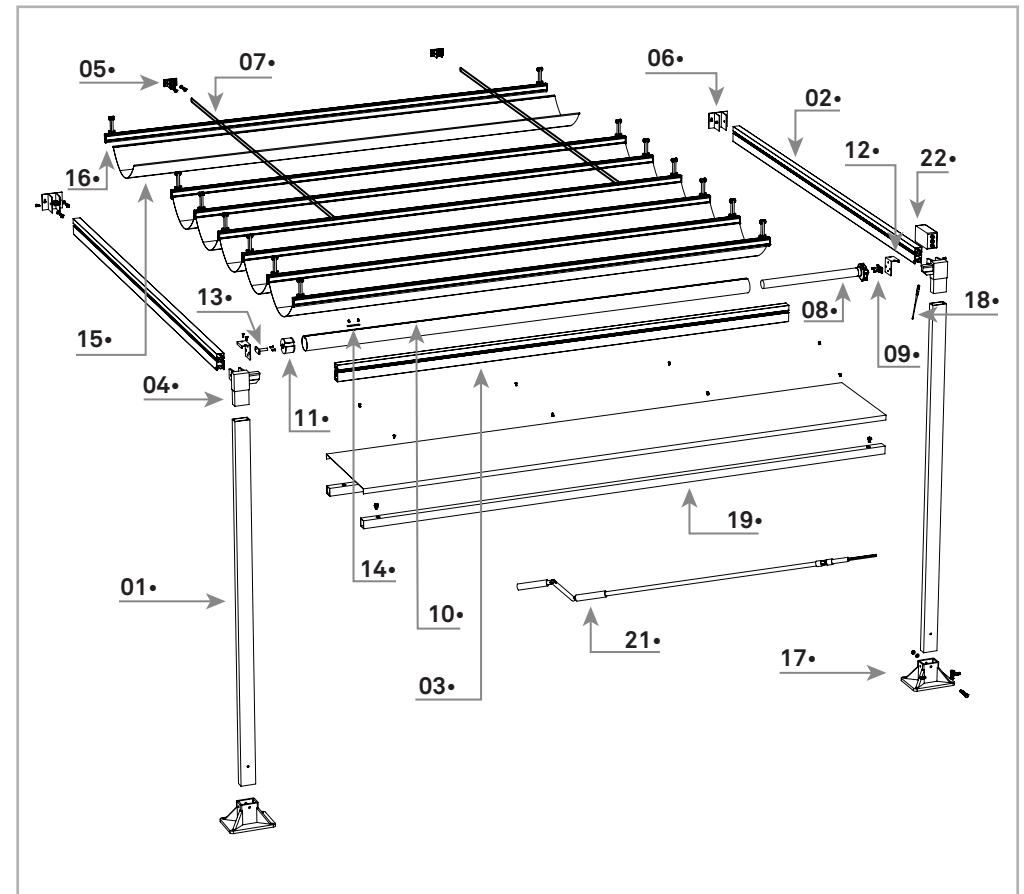

03. INSTALLATION

BEFESTIGUNG ZWISCHEN ZWEI WÄNDEN



Schrauben, Dübel/Buchsen und Unterlegscheiben sind **nicht im Kit** enthalten.



Die Rollen müssen an der Wand, **gegenüber** der Motorinstallation befestigt werden.

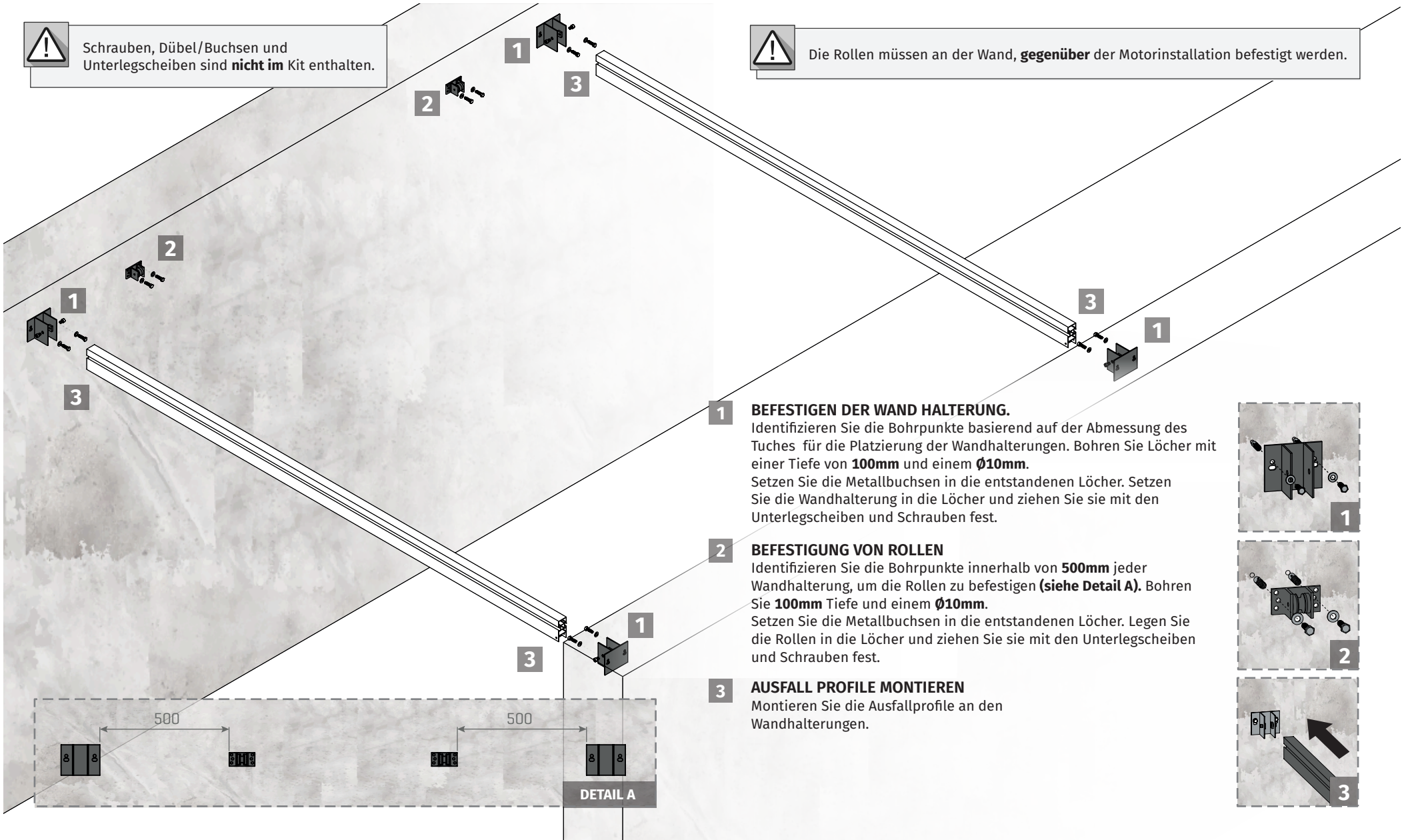

1 BEFESTIGEN DER WAND HALTERUNG.

Identifizieren Sie die Bohrpunkte basierend auf der Abmessung des Tuches für die Platzierung der Wandhalterungen. Bohren Sie Löcher mit einer Tiefe von **100mm** und einem **Ø10mm**.

Setzen Sie die Metallbuchsen in die entstandenen Löcher. Setzen Sie die Wandhalterung in die Löcher und ziehen Sie sie mit den Unterlegscheiben und Schrauben fest.

2 BEFESTIGUNG VON ROLLEN

Identifizieren Sie die Bohrpunkte innerhalb von **500mm** jeder Wandhalterung, um die Rollen zu befestigen (**siehe Detail A**). Bohren Sie **100mm** Tiefe und einem **Ø10mm**.

Setzen Sie die Metallbuchsen in die entstandenen Löcher. Legen Sie die Rollen in die Löcher und ziehen Sie sie mit den Unterlegscheiben und Schrauben fest.

3 AUSFALL PROFILE MONTIEREN

Montieren Sie die Ausfallprofile an den Wandhalterungen.

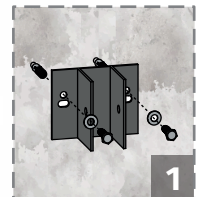

1

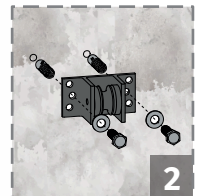

2

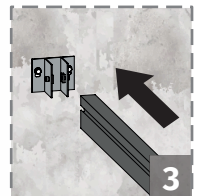

3

03. INSTALLATION

BEFESTIGUNG AN WAND UND MIT STANDPROFILE

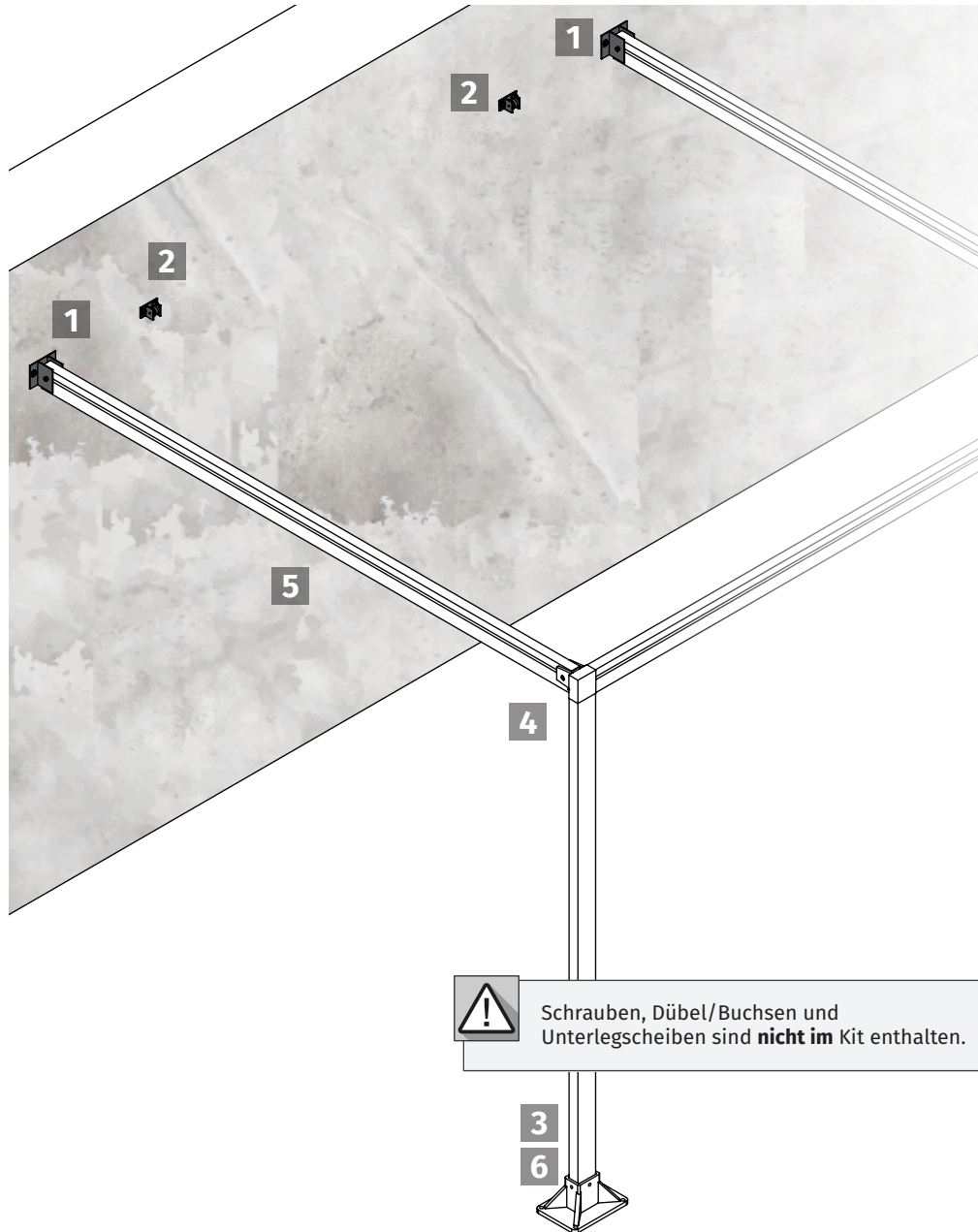

1 BEFESTIGEN DER WAND HALTERUNG.

Identifizieren Sie die Bohrpunkte basierend auf der Abmessung des Tuches für die Platzierung der Wandhalterungen. Bohren Sie Löcher mit einer Tiefe von **100mm** und einem **Ø10mm**. Setzen Sie die Metallbuchsen in die entstandenen Löcher. Setzen Sie die Wandhalterung in die Löcher und ziehen Sie sie mit den Unterlegscheiben und Schrauben fest.

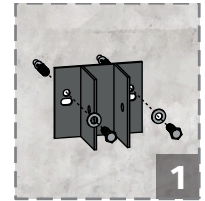

2 BEFESTIGUNG VON ROLLEN

Identifizieren Sie die Bohrpunkte innerhalb von **500mm** jeder Wandhalterung, um die Rollen zu befestigen (**siehe Detail A**). Bohren Sie **100mm** Tiefe und einem **Ø10mm**. Setzen Sie die Metallbuchsen in die entstandenen Löcher. Legen Sie die Rollen in die Löcher und ziehen Sie sie mit den Unterlegscheiben und Schrauben fest.

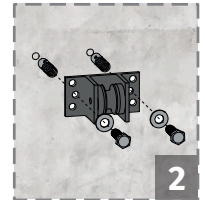

3 ATTACH VERTICAL PROFILES

Befestigen Sie die vertikalen Standprofile in den Boden Sockel. Ziehen Sie die Schraube mit Scheibe und Mutter fest an.

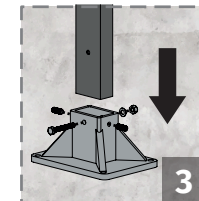

4 MONTIEREN DER FRONT PROFILE

Befestigen Sie das Frontprofil an den vertikalen Profilen.

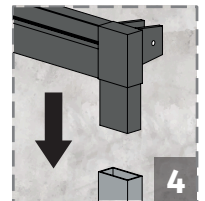

5 MONTIEREN DER AUSFALLPROFILE

Befestigen Sie die Ausfallprofile an den Wandhalterungen. Passen Sie dann die Ausfallprofile in die vertikalen Profile.

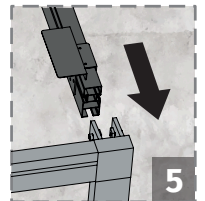
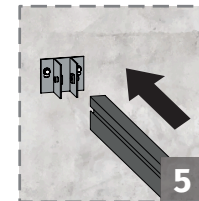

6 BEFESTIGEN DER BODEN SOCKEL

Markieren Sie die Löcher im Boden. Bohren Sie die Löcher und platzieren Sie die Metallbuchsen, die für das erstellte Loch geeignet sind.

Positionieren Sie die Boden Sockel in den Löchern und setzen Sie die Schrauben und Unterlegscheiben an.

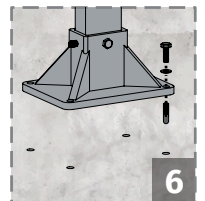

03. INSTALLATION

BEFESTIGUNG MIT STANDPROFILE

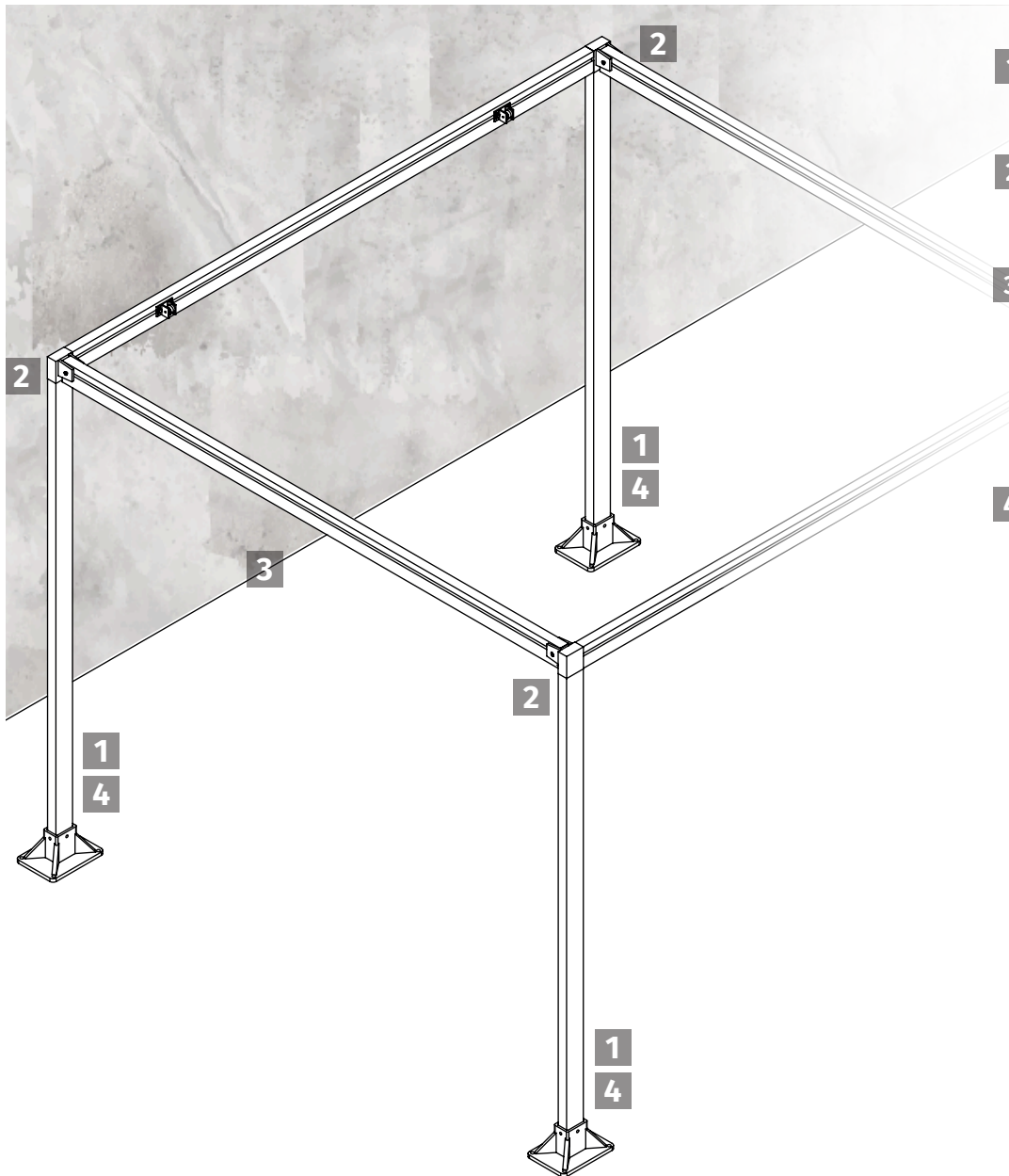

1 ATTACH VERTICAL PROFILES

Befestigen Sie die vertikalen Standprofile in den Boden Sockel. Ziehen Sie die Schraube mit Scheibe und Mutter fest an.

2 MONTAGE DER FRONT UND HINTERPROFILE

Befestigen Sie das Frontprofil an den vertikalen Profilen.

3 MONTIEREN DER AUSFALLPROFILE

Befestigen Sie die Ausfallprofile an den Wandhalterungen.

Passen Sie dann die Ausfallprofile in die vertikalen Profile.

4 BEFESTIGEN DER BODEN SOCKEL

Markieren Sie die Löcher im Boden. Bohren Sie die Löcher und platzieren Sie die Metallbuchsen, die für das erstellte Loch geeignet sind.

Positionieren Sie die Boden Sockel in den Löchern und setzen Sie die Schrauben und Unterlegscheiben an.

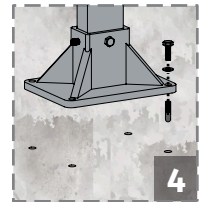
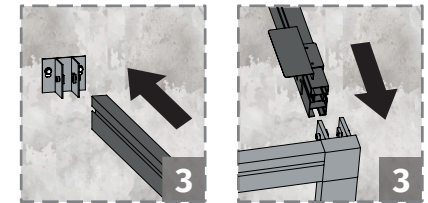
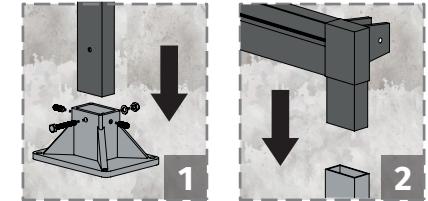

Schrauben, Dübel/Buchsen und Unterlegscheiben sind **nicht im Kit** enthalten.

03. INSTALLATION

MONTAGE DES MOTOR, TUCH UND STEUERUNG

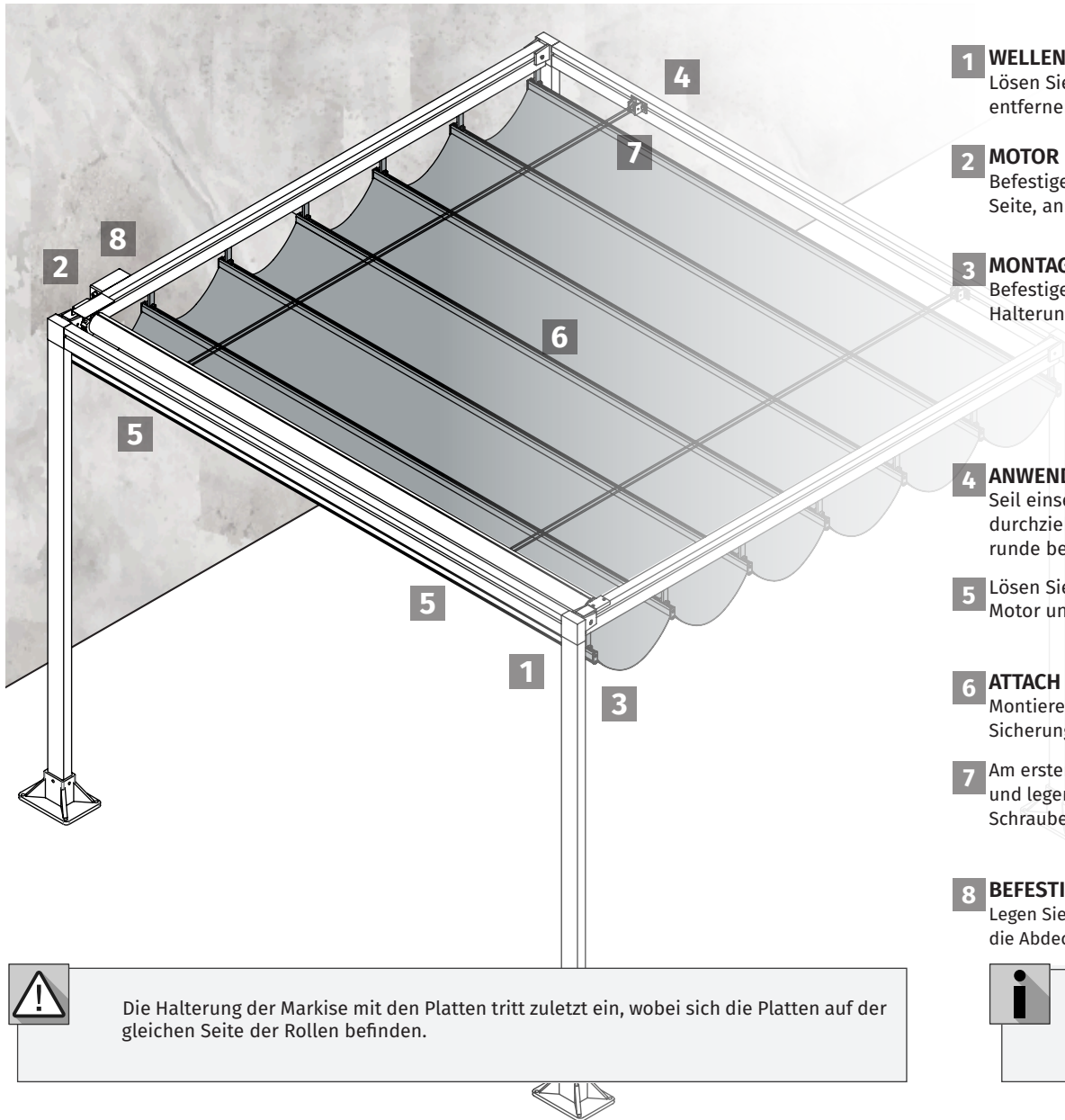

Die Halterung der Markise mit den Platten tritt zuletzt ein, wobei sich die Platten auf der gleichen Seite der Rollen befinden.

1 WELLEN HALTERUNG

Lösen Sie die Schrauben der Halterung und entfernen Sie das Teil.

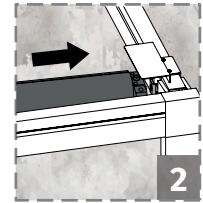
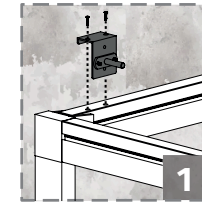

2 MOTOR HALTERUNG

Befestigen Sie den TUB90M8 MT an der gegenüber Seite, an der die Halterung gelöst wurde.

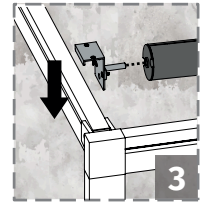

3 MONTAGE DES MOTORS

Befestigen Sie den TUB90M8 MT an der gegenüber Seite, an der die Halterung gelöst wurde.

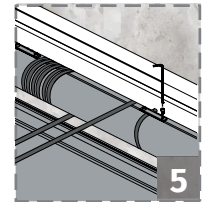
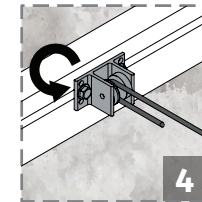

4 ANWENDEN DES SEILS

Seil einsetzen, von oben nach unten in die Rolle durchziehen und zum Motor zurück, und mit einer runde beenden.

5 Lösen Sie 1 Schraube der Platte am TUB90M8 MT Motor und befestigen das Seil darin.

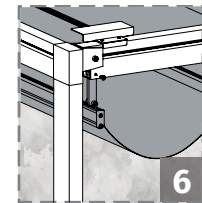

6 ATTACH THE FABRIC

Montieren Sie das Tuch, indem Sie die Sicherungsschraube an der letzten Schiene festziehen.

7 Am ersten Tuchprofil lösen Sie 1 Schraube der Platte und legen Sie das untere Seil ein. Ziehen Sie die 2 Schrauben an.

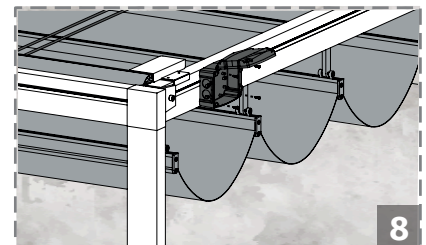

8 BEFESTIGEN DER STEUERUNG

Legen Sie die Box der Steuerung an das Profil, öffnen Sie die Abdeckung und schrauben Sie die 4 Schrauben fest.



Es wird empfohlen, DIN7981 Schrauben zu verwenden. Diese Schrauben sind **nicht im Kit** enthalten.

03. INSTALLATION

MONTAGE DER PERGOLA ABDECKUNG



Die Pergola Abdeckung dient als Schutz des Tuches **und ist separat** erhältlich. Es hat eine Breite, die größer ist als die Gesamtbreite des Tuches, so dass es an seinen Enden vollständig geschützt ist.



Diese ersten beiden Schritte sollten an beiden Seiten der Rohre der Markise wiederholt werden.

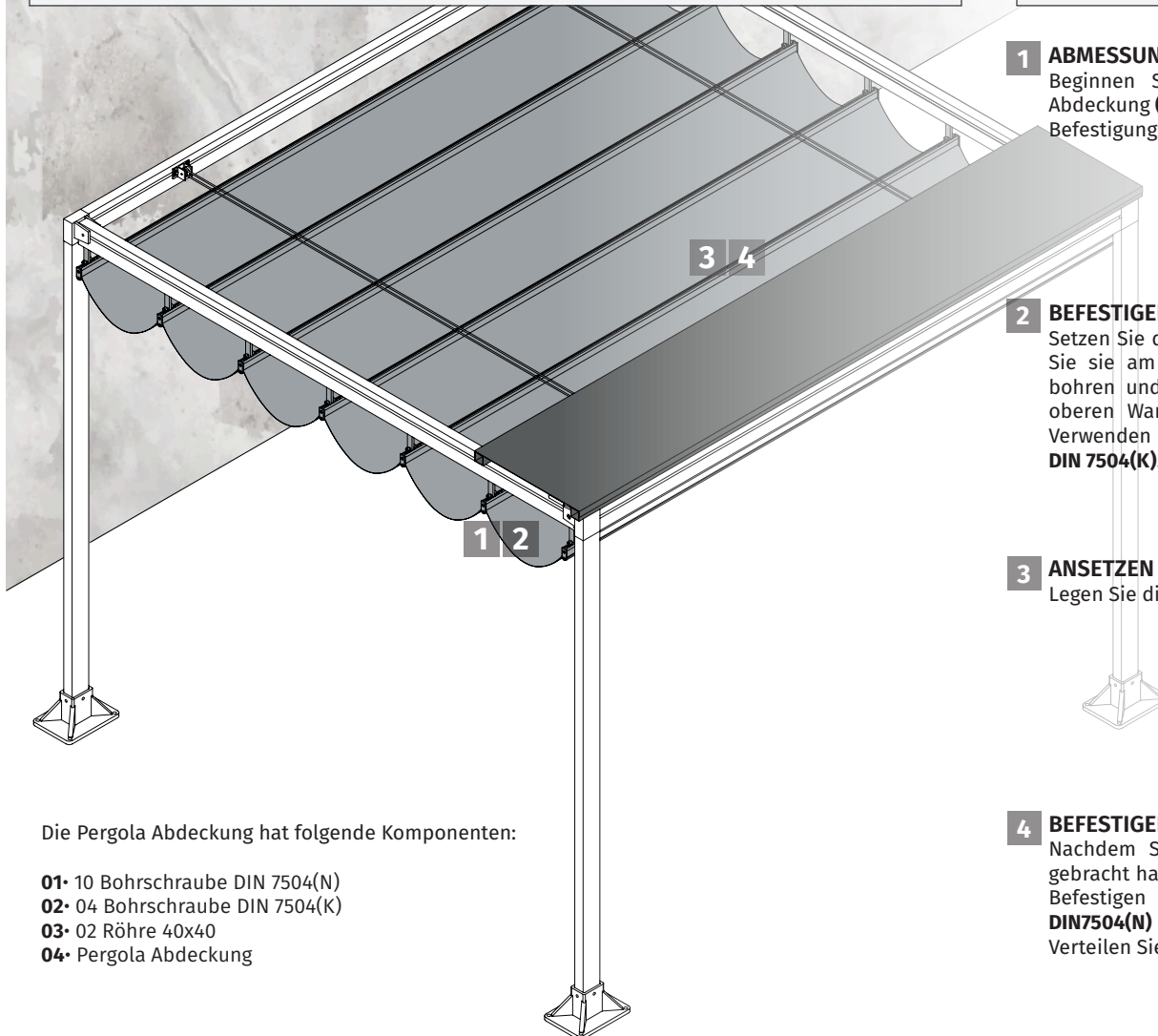

Die Pergola Abdeckung hat folgende Komponenten:

- 01• 10 Bohrschraube DIN 7504(N)
- 02• 04 Bohrschraube DIN 7504(K)
- 03• 02 Röhre 40x40
- 04• Pergola Abdeckung

1 ABMESSUNGEN

Beginnen Sie mit dem Messen der Breite der Abdeckung (x). Verwenden Sie dieses Maß (x) für den Befestigungsabstand der Rohre voneinander.

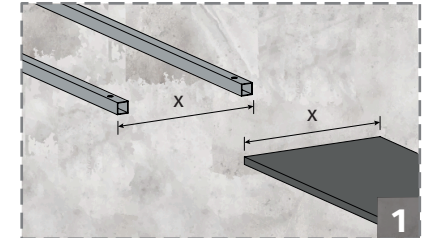

2 BEFESTIGEN DER ROHRE

Setzen Sie die Rohre an die Struktur und befestigen Sie sie am Markisen Profil, indem Sie die Rohre bohren und die untere Wand des Rohres mit der oberen Wand der Markisen Profile verschrauben. Verwenden Sie für jedes Loch eine Schraube nach **DIN 7504(K)**.

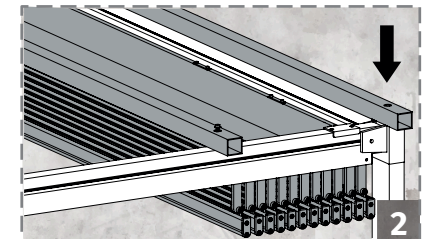

3 ANSETZEN DER PERGOLA ABDECKUNG

Legen Sie die Pergola Abdeckung auf die Rohre.

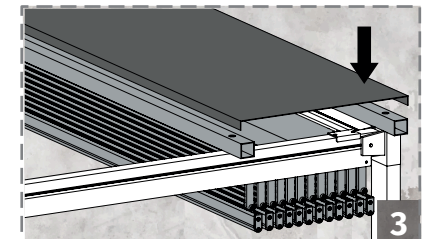

4 BEFESTIGEN DER PERGOLA ABDECKUNG

Nachdem Sie die Pergola Abdeckung in Position gebracht haben, müssen Sie sie am Rohr befestigen. Befestigen Sie die Abdeckung mit Schrauben **DIN7504(N)** an der oberen Wand der Rohre (A). Verteilen Sie 10 Schrauben entlang jedes Rohres.

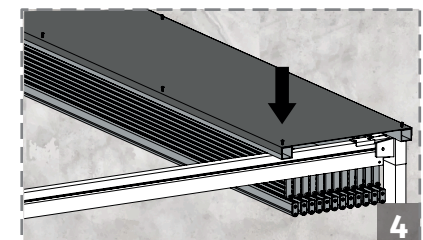

04. EINSTELLUNG

ENDKURS

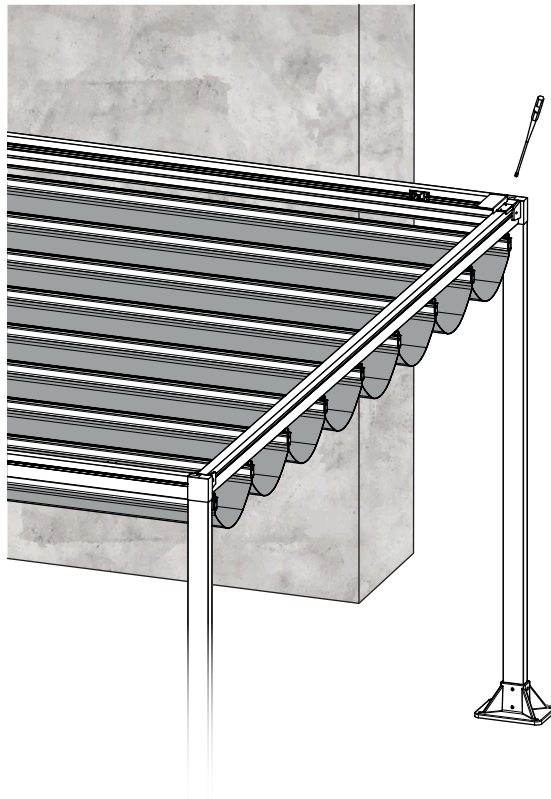

1

1 LIMIT SWITCHES OF OPENING AND CLOSURE

Die Motor Endkurse sind ab Werk voreingestellt. Wenn Sie Anpassungen vornehmen müssen, befolgen Sie die Anweisungen in der folgenden Abbildung.

A Endkurs zum Öffnen. Im Uhrzeigersinn öffnet es sich mehr und in die entgegengesetzte Richtung weniger.

B Endkurs zum Schliessen. Im Uhrzeigersinn schließt weniger und entgegen dem Uhrzeigersinn mehr.

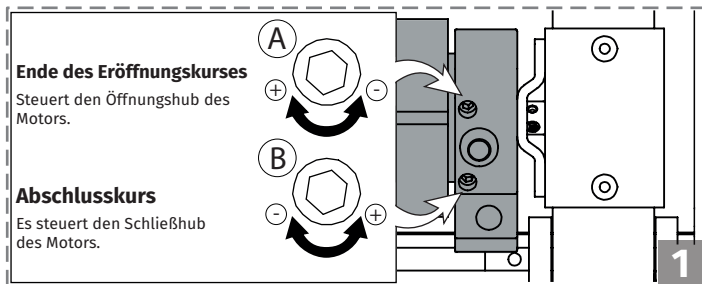

04. EINSTELLUNG

MANUELLES ÖFFNEN/SCHLIESSEN

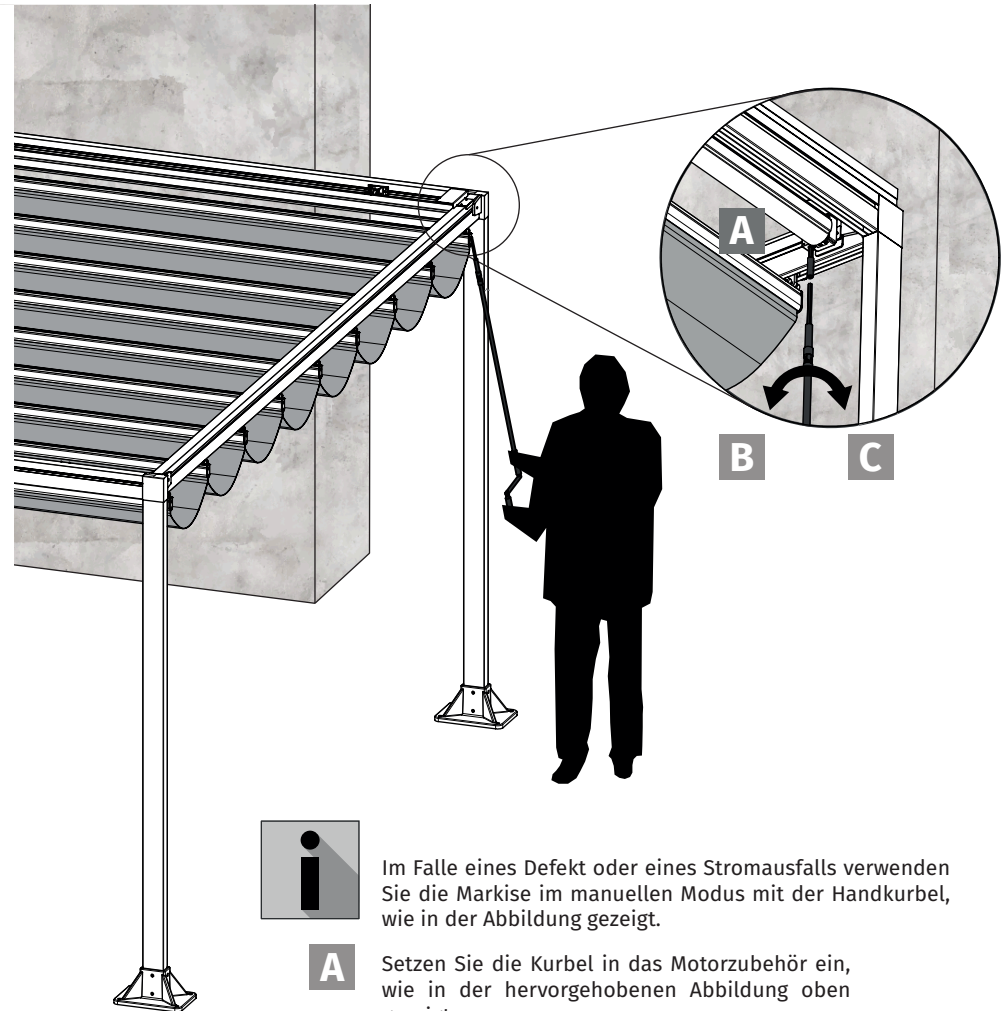

Im Falle eines Defekt oder eines Stromausfalls verwenden Sie die Markise im manuellen Modus mit der Handkurbel, wie in der Abbildung gezeigt.

A Setzen Sie die Kurbel in das Motorzubehör ein, wie in der hervorgehobenen Abbildung oben gezeigt.

B Um die Markise zu schließen, drehen Sie sie gegen den Uhrzeigersinn.

C Um die Markise zu öffnen, drehen Sie sie im Uhrzeigersinn.

05. FEHLERBEHEBUNG

ANWEISUNG FÜR DIE ENDVERBRAUCHER UND TECHNIKER

Probleme	Ursachen	Lösungen
Die Markise ist nicht richtig an der Wand befestigt.	<ul style="list-style-type: none">• Die Schrauben sind nicht für die Wandstruktur geeignet.	<ul style="list-style-type: none">• Überprüfen Sie die Maße der Installation.• Vergewissern Sie sich, dass die Anzahl der Schrauben ausreichend sind und diese in diesem Handbuch angegeben sind.
Die Markise bleibt nach dem Öffnen nicht waagrecht.	<ul style="list-style-type: none">• Änderungen an der Markise nach mehreren Manövern.	<ul style="list-style-type: none">• Überprüfen, ob die Wandhalterungen in Waage sind.• Überprüfen, ob das Vierkantrohr in Waage ist.
Das Profil schließt nicht vollständig.	<ul style="list-style-type: none">• Justieren des Profil oder des Endkurs.	<ul style="list-style-type: none">• Justieren der Endkurse des Motor.
Die Markise funktioniert nicht und der Motor macht keine Geräusche.	<ul style="list-style-type: none">• Der Motor geht nach 2 Öffnungen und 1 Schliessen in den Wärmeschutz.	<ul style="list-style-type: none">• Warten Sie 20 Minuten.
Die Markise funktioniert nicht und der Motor macht keine Geräusche.	<ul style="list-style-type: none">• Schutzproblem.	<ul style="list-style-type: none">• Überprüfen Sie den Motoranschluss.• Überprüfen Sie den Motorbetrieb, indem Sie ihn direkt an das Stromnetz anschließen.